

od 9,1 do  
103,9 kW

podłączenie do kominia  
lub systemu pow-spal.

Naściennne gazowe kotły kondensacyjne

# Evodens Pro

AMC 45, AMC 55, AMC 65, AMC 90, AMC 115



PROJEKT



CE 0063CS3928



- Naścienny gazowy kocioł kondensacyjny
- Wyposażony do pracy z gazami ziemnymi z możliwością przestawienia na propan
- Konsola sterownicza DIEMATIC Evolution z programowalną elektroniczną regulacją pogodową, przystosowaną do konfiguracji układów kaskadowych oraz dołączenia z termostatem modulującym Smart TC umożliwiającemu łączenie z siecią Wi-Fi dla zdalnej kontroli pracy instalacji i sygnalizacji usterek przy udziale smartfona lub tabletu z darmową aplikacją w systemie Android lub iOS
- Nowe rozwiązanie ergonomii i optymalizacja sterowania łączonymi systemami ogrzewania
- Korpus kotła: monoblok ze stopu alum.-krzem. z unikalną **7-letnią gwarancją**
- Roczna sprawność eksploatacyjna do 110 %
- Zapłon elektroniczny i jonizacyjna kontrola płomienia
- Palnik gazowy ze stali nierdzewnej ze wstępnym zmieszaniem, wykonany ze stali nierdzewnej o powierzchni ze splecionych włókien metalowych, modulujący od 18 do 100% mocy

- Ciśnienie zasilania gazem E/Lw: 20 mbar
- Wewnętrzne oświetlenie kotła
- Niska emisja zanieczyszczeń
- Wentylator z tłumikiem zasysania powietrza, wyposażony w zawór zwrotny klapowy dla pracy z systemami odprowadzania spalin pod ciśnieniem, jako zabezpieczenie przed brakiem ciągu i do pracy kaskadowej ze wspólnym odprowadzaniem spalin
- Dostarczany z odpowietrznikiem automatycznym i syfonem odprowadzającym
- **Czujnik temp. zewnętrznej AF60 dostępny jako wyposażenie dodatkowe**
- Komunikacja z systemami **BMS** z ModBus za pomocą bramki **GTW08** – bramka dostępna jako wyposażenie dodatkowe

**Jednostka dostawy:** 2 pakiety

**Zaletą produktu**  
Kompaktowe rozwiązanie systemów kaskadowych

## WYMIARY

2	Zasilanie c.o. R 1 1/4
4	Zasilanie gazem R 3/4
6	Powrót z c.o. R 1 1/4
8	Odprowadzenie kondensatu (syfon i wąż odprowadzający pierścieniowy Ø 25 mm zewn. w dostawie)
9	Odprowadzenie spalin i przewód doprowadzający powietrze Ø 80/125 mm dla AMC 45 Ø 100/150 mm dla AMC 55, AMC 65, AMC 90 i AMC 115

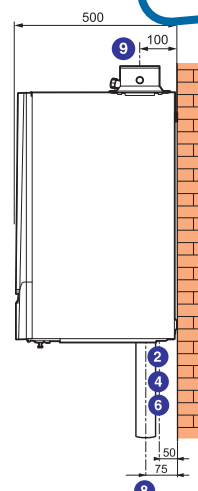
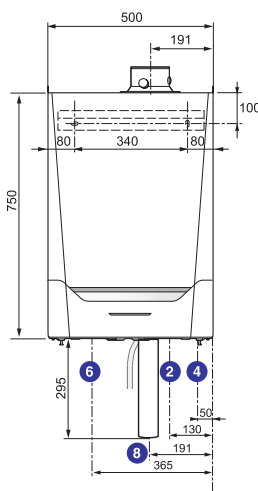

## DANE TECHNICZNE

Kondensacja  
Średnia temperatura robocza:  
 $T_{rob,max}$ : 85°C  
 $T_{rob,min}$ : 25°C

Maksymalna temp robocza: 90°C  
Max. ciśnienie robocze: 4 bar  
Zasilanie elektr.: 230 V/50 Hz  
Kategoria gazu: II<sub>ZELW(L)3P</sub>

Stopień ochrony: IPX4D  
Homologacja: B<sub>23</sub>, B<sub>23P</sub>, B<sub>33</sub>, C<sub>13</sub>, C<sub>33</sub>, C<sub>53</sub>, C<sub>63</sub>, C<sub>93</sub>

Model	AMC	45	55	65	90	115
Klasa efektywności energetycznej		A	A	A	-	-
Moc nominalna 50/30° C (dla c.o.) min/max	kW	9,1-42,4	12,3-58,6	13,3-65,0	15,8-89,5	21,2-109,7
Moc nominalna 80/60° C (dla c.o.) min/max	kW	8-40,8	11,1-55,3	12-61,5	14,1-84,2	16,6-103,9
Sprawność użytkowa (Hi) dla c.o. wg. 92/42/EEC dla obc. pełnego i średniej temp. kotła 70°C	%	99,1	97,7	99,2	97,9	97,1
Sprawność użytkowa (Hi) dla c.o. wg. 92/42/EEC dla obc. częściowego i temp. powrotu 30°C	%	110,6	108,7	110,4	108,1	108
<b>Efektywność energ. wg. Rozp. KE nr 813/2013:</b>						
<b>Sezonowa efektywność energ. ogrzew. pomieszczeń η<sub>S</sub></b>	%	<b>94</b>	<b>92</b>	<b>94</b>	-	-
<b>Sezonowa efektywność energ. ogrzew. pomieszczeń (Diematic Evolution + cz. zewn.) η<sub>S</sub></b>	%	<b>96</b>	<b>94</b>	<b>96</b>	-	-
<b>Efektywność energ. dla 100% znam. mocy cieplnej η<sub>k</sub></b>	%	-	-	-	<b>88,2</b>	<b>87,5</b>
<b>Efektywność energ. dla 30% znam. mocy cieplnej η<sub>k</sub></b>	%	-	-	-	<b>97,4</b>	<b>97,3</b>
Strata postojowa dla Δt=30K	W	101	110	110	123	123
Zużycie gazu ziemnego E/Lw	m <sup>3</sup> /h	0,9-4,4/1,0-5,1	1,2-6,0/1,4-7,2	1,3-6,6/1,5-7,6	1,5-9,1/1,8-10,6	2,1-11,3/2,4-13,6
Zużycie gazu płynnego P	m <sup>3</sup> /h	0,4-1,7	0,5-2,3	0,5-2,5	0,9-3,5	0,9-4,4
Moc akust. Lwa/Ciśnienie akustyczne w odl. 1m	dB(A)	53/45,1	55/46,7	55/46,7	60/51,6	59/51,1
Pojemność wodna	l	4,3	6,4	6,4	9,4	9,4
Opór hydrauliczny przy Δt=20K	mbar	114	130	163	153	250
Spręż wentylatora	Pa	150	120	100	160	220
Ciężar montażowy	kg	53	60	60	67	68

od 9,1 do  
103,9 kW

podłączenie do kominy  
lub systemu pow-spal.

Naściennne gazowe kotły kondensacyjne

# Evodens Pro







AMC 45, AMC 55, AMC 65, AMC 90, AMC 115



CENA NETTO	AMC	45	55	65	90	115
	Indeks	7725243	7725244	7725246	7725247	7725248
	PLN	14 320	nz	nz	nz	nz

## WYPOSAŻENIE DODATKOWE OPRÓCZ REGULACJI

### Akcesoria

		Pakiet	Indeks	PLN
	<b>Armatura podłączeniowa do AMC/MCA 45-115</b> Zestaw połączeń hydraulicznych zawiera: zawór odcinający zasilania 5/4" zintegrowany z zaworem uzupełniania i spuszczenia zładu, zawór odcinający powrotu 5/4" z zaworem bezpieczeństwa 3 bar oraz połączeniem pod naczynie przeponowe, zawór odcinający do gazu 3/4".	HC139	100002310	1 440
	Armatura podłączeniowa kotła pod izolację skrzynkową do AMC/MCA 45-115	HC139A	S101645	1 800
	Zestaw połączeń hydraulicznych do AMC 160	EH680	7637550	2 950
	UPM2 15-70 130 Pompa kotłowa modułowana klasy A z przyłączami i okablowaniem do AMC/MCA 45, 65		S101614	1 980
	UPML 25-105 130 Pompa kotłowa modułowana klasy A z przyłączami i okablowaniem do AMC/MCA 90, 115		7608398	2 080
	UPMXL 25-105 180 Pompa kotłowa modułowana klasy A z przyłączami i okablowaniem do AMC 160		7637223	2 880
	Sprzęgło hydrauliczne 60/60-1 w izolacji (max. 3,0 m3/h)	GV45	100019346	1 660
	Sprzęgło hydrauliczne 80/60 - 11/4 w izolacji (max. 4,5 m3/h)	GV46	100019347	2 160
	Sprzęgło hydrauliczne 120/80 - 2 w izolacji (max. 8,0 m3/h)	GV47	100019348	2 800
	Zestaw przebrojeniowy na propan blok gazowy do AMC/MCA/C140 90		7606393	1 120
	Zestaw przebrojeniowy na propan do AMC 160	EH693	7656909	119
	Termostat spalin	HR43	S100310	264
	DN1 SA1 Neutralizator kondensatu grawitacyjny do kotłów o mocy do 75 kW	SA1	7613605	1 240
	DN2 SA3 Neutralizator kondensatu grawitacyjny do kotłów o mocy do 450 kW	SA3	7613609	1 610
	Uchwyt naścienny do neutralizatora kondensatu DN1	SA2	7613606	460

od 9,1 do  
103,9 kW

podłączenie do kominy  
lub systemu pow-spal.

Naścienne gazowe kotły kondensacyjne

# Evodens Pro

AMC 45, AMC 55, AMC 65, AMC 90, AMC 115



## WYPOSAŻENIE DODATKOWE OPRÓCZ REGULACJI



### Akcesoria

		<b>Pakiet</b>	<b>Indeks</b>	<b>PLN</b>
	Neutralizator kondensatu pompowy do kotłów o mocy do 120 kW	DU13	83877009	<b>4 730</b>
	HN1.6 SA4 Neutralizator kondensatu pompowy do kotłów o mocy do 300 kW	SA4	7613610	<b>5 910</b>
	Neutralizator kondensatu pompowy do kotłów o mocy powyżej 350 kW	DU15	83877011	<b>6 940</b>
	Granulat neutralizujący 10 kg		94225601	<b>300</b>
	Granulat neutralizujący 25 kg	SA7	7613613	<b>510</b>
	SPS Rozdzielacz alternatywny ø80/125 na ø80/80 (AMC/MCA 45)	DY906	S100762	<b>324</b>
	Rozdzielacz spalinowy alternatywny ø100/150 na ø100/100 (AMC/MCA 55-115)	DY907	S101626	<b>389</b>
	Adapter spalinowy 2x ø150 na ø100/150 (AMC 160)	EH692	7619539	<b>470</b>
	Dyfuzor spalin ø150/200 do AMC 160	EH645	7627596	<b>460</b>
	Filtr powietrza do AMC 160	EH646	7624821	<b>nz</b>

### Przygotowanie c.w.u.

		<b>Pakiet</b>	<b>Indeks</b>	<b>PLN</b>
	<b>Czujnik c.w.u.</b> Umożliwia regulację z priorytetem temperatury i programowanie wytwarzania ciepłej wody użytkowej w podgrzewaczu pojemnościowym	AD212P	100000030P	<b>158</b>

### Wypożyczenie dodatkowe dla systemów kaskadowych Evodens Pro AMC

		<b>Pakiet</b>	<b>Indeks</b>	<b>PLN</b>
	Zestaw 2 łuków kołnierzowych 90° DN65	HC209	111788	<b>2 730</b>
	Zestaw 2 łuków kołnierzowych 90° DN100	HC210	111790	<b>3 200</b>
	Izolacja łuków 90° (DN 65 i DN 100)	HC216	111167	<b>341</b>

od 9,1 do  
103,9 kW

podłączenie do kolumny  
lub systemu pow-spal.

Naścienne gazowe kotły kondensacyjne



# Evodens Pro

AMC 45, AMC 55, AMC 65, AMC 90, AMC 115













## WYPOSAŻENIE DODATKOWE OPRÓCZ REGULACJI

### Wypożyczenie dodatkowe dla systemów kaskadowych Evodens Pro AMC

		Pakiet	Indeks	PLN
	Filtr gazu DN50	HC255	S101655	<b>2 600</b>
	Filtr gazu DN65	HC256	S101656	<b>2 880</b>
	Nóżka regulowana	HC219	111807	<b>13</b>

## WYPOSAŻENIE DODATKOWE REGULACJE







### Dobór wyposażenia dodatkowego w zależności od podłączonych obiegów

Typ obiegu	Kocioł pojedynczy lub kocioł 1 w kaskadzie						Każdy kocioł od 2 do 8 w kaskadzie (2)			
										
DIEMATIC Evolution	1 x AD212	fabrycznie (1)	1 x AD199	1 x AD199	2 x AD199	1 x AD199 1 x AD249	2 x AD199 1 x AD249	z konsolą DIEMATIC Evolution (2)		
								1 x AD199	2 x AD199	2 x AD199 + 1 x AD249

(1) + pakiet FM46 (czujnik zewnętrzny) do sterowania pogodowego instalacji pojedynczego kotła.

(2) Każdy kolejny kocioł z Diematic Evolution zwiększa odpowiednio ilości obsługiwanych obiegów. Jeśli łączne możliwości nie zabezpieczają obsługi wszystkich obiegów w instalacji, zaleca się stosowanie odpowiedniej liczby automatów DIEMATIC VM Evolution (AD315).

### Akcesoria dla konsoli DIEMATIC Evolution

		Pakiet	Indeks	PLN
	<b>Płytkę i czujnik dla zaworu mieszającego</b> Do sterowania zaworu mieszającego z siłownikiem elektromechanicznym lub elektrotermicznym. Płytkę montuje się w konsoli DIEMATIC i podłącza przy pomocy niezamienialnych wtyków. Konsola DIEMATIC może być wyposażona w jedną dodatkową „płytkę + czujnik”, do sterowania jednego zaworu mieszającego.	AD249	100013304	<b>550</b>
	<b>Czujnik dla zaworu mieszającego L=2,5 m</b> Czujnik ten jest wymagany przy podłączeniu pierwszego obiegu z zaworem mieszającym.	AD199p	88017017P	<b>158</b>
	<b>Czujnik c.w.u.</b> Umożliwia regulację z priorytetem temperatury i programowanie wytwarzania ciepłej wody użytkowej w podgrzewaczu pojemnościowym	AD212P	100000030P	<b>158</b>
	<b>Czujnik zanurzeniowy z gilzą</b> Czujnik zanurzeniowy NTC 147 jest dostarczany ze skrzynką podłączeniową IP 54 i gilzą Ø 1/2", długość użytkowa pod głowicą 120 mm. Wymagany w instalacji wielokotłowej.	AD218	100004781	<b>400</b>
	<b>Czujnik zasobnika buforowego lub zasilania kaskady</b> Zawiera 1 czujnik c.o. do sterowania zasobnika buforowego lub kaskady przy pomocy urządzenia wyposażonego w konsolę sterowniczą DIEMATIC m3.	AD250	100013305	<b>158</b>
	<b>Termostat pokojowy nieprogramowalny przewodowy</b> Ten termostat pokojowy pozwala regulować temperaturę pomieszczenia w zakresie od 6 do 30 °C poprzez oddziaływanie na palnik.	AD140	88017859	<b>91</b>

od 9,1 do  
103,9 kW

podłączenie do kominia  
lub systemu pow-spal.

Naścienne gazowe kotły kondensacyjne

# Evodens Pro

AMC 45, AMC 55, AMC 65, AMC 90, AMC 115



## WYPOSAŻENIE DODATKOWE REGULACJE

### Akcesoria dla konsoli DIEMATIC Evolution

		Pakiet	Indeks	PLN
	<b>AF60 Czujnik zewnętrzny</b> Czujnik zewnętrzny może być używany samodzielnie lub w połączeniu z termostatami pokojowymi	FM46	85757741	<b>158</b>
	<b>S-Bus Kabel komunikacyjny L=1,5 m + 2 wtyczki mostkujące</b> Kabel komunikacyjny S-Bus z parą wtyczek mostkujących do łączenia urządzeń z automatyką DIEMATIC Evolution.	AD308	7663618	<b>276</b>
	<b>S-Bus Kabel komunikacyjny L=12 m + 2 wtyczki mostkujące</b> Kabel komunikacyjny S-Bus z parą wtyczek mostkujących do łączenia urządzeń z automatyką DIEMATIC Evolution.	AD309	7663561	<b>500</b>
	<b>S-Bus Kabel komunikacyjny L=20 m + 2 wtyczki mostkujące</b> Kabel komunikacyjny S-Bus z parą wtyczek mostkujących do łączenia urządzeń z automatyką DIEMATIC Evolution.	AD310	7663619	<b>650</b>
	Wtyczki mostkujące BUS	AD321	7688305	<b>315</b>
	<b>SMART TC Termostat pokojowy modułujący przewodowy</b> Termostat zapewnia możliwość połączenia się z domową siecią Wi-Fi i zdalnej kontroli pracy instalacji przy udziale smartfonu lub tabletu z darmową aplikacją w systemie Android lub iOS. Precyzyjna zdalna kontrola temperatury pomieszczenia i c.w.u. Możliwość ustawiania programów ogrzewania i wytwarzania c.w.u. Pomoc ułatwiająca programowanie. Możliwość zaprogramowania danych kontaktowych instalatora. Zawiera wskaźniki zużycia energii na c.w.u. i ogrzewanie. Zdalny dostęp bezpieczeństwa dla instalatora.	AD324	7691375	<b>1 080</b>
	<b>VM DIEMATIC Evolution Konsola sterownicza</b> Regulator elektroniczny VM DIEMATIC Evolution, montowany w obudowie naściennej, pozwala sterować i regulować 3 obiegi c.o. oraz 2 obiegi c.w.u. Każdy z tych obiegów grzewczych może być obiegiem bezpośrednim lub z 3-drogowym zaworem mieszającym z siłownikiem. Można łączyć szeregowo do 8 regulatorów VM DIEMATIC Evolution oraz stosować wiele konfiguracji, zależnie od rodzaju instalacji. VM DIEMATIC Evolution może być używany w powiązaniu z Evodens AMC, Evodens Pro AMC, Alezio S V200 aby sterować dodatkowymi obiegami c.o. i c.w.u. Może być wykorzystany przy połączeniu z jednym lub większą ilością źródeł ciepła wyposażonych w konsolę DIEMATIC Evolution lub IniControl 2, a także może być zintegrowany z DIEMATIC System poprzez Modbus jako "SLAVE" (system wtórny). Regulator może pracować samodzielnie aby regulować obiegi c.o. i c.w.u. w zależności od temperatury zewnętrznej (czujnik FM46 zamawiany oddzielnie). Regulator może sterować kaskadą kotłów wyposażonych w konsolę DIEMATIC Evolution, posiada również wejście 0-10V, które może być skonfigurowane jako łącze telefoniczne ON/OFF. Stopień ochrony: IP 65. Drzwiczki na zawiasach zamiennych, blokowane i plombowane. Wymiary: długość: 320 mm, wysokość: 260 mm, głębokość: 130 mm.	AD315	7676561	<b>5 390</b>
	<b>GTW08 Bramka Modbus - DIEMATIC Evolution/IniControl</b> Bramka z konwerterem sygnałów dedykowana do łączności pomiędzy konsolami regulacyjnymi Diematic Evolution a systemami nadzoru BMS. Realizuje transmisje danych zgodnych ze standardem Modbus RTU i interfejsem RS485.	AD332	7721982	<b>870</b>

od 9,1 do  
103,9 kW

podłączenie do kominy  
lub systemu pow-spal.

Naścienne gazowe kotły kondensacyjne

# Evodens Pro

AMC 45, AMC 55, AMC 65, AMC 90, AMC 115



## PRZYKŁAD KONFIGURACJI

Evodens Pro AMC 45  
DIEMATIC Evolution  
— 2 obiegi mieszaczowe  
— 1 podgrzewacz c.w.u.

ZESTAWIENIE	PAKIET	INDEKS
Evodens Pro AMC 45/DIEMATIC Evolution Kocioł gazowy kondensacyjny wiszący	-	7725243
Sprzęgło hydrauliczne 60/60-1 w izolacji (max. 3,0 m <sup>3</sup> /h)	GV45	100019346
BPB 401 Podgrzewacz c.w.u.	EC790	7682199
Czujnik c.w.u.	AD212P	10000030P
Armatura podłączeniowa do AMC/MCA 45-115	HC139	100002310
UPM2 15-70 130 Pompa kotłowa modułowana klasy A z przyłączami i okablowaniem do AMC/MCA 45, 65	-	S101614
2 x Czujnik dla zaworu mieszającego L=2,5 m	2 x AD199p	2 x 88017017P
AF60 Czujnik zewnętrzny	FM46	85757741
DN1 SA1 Neutralizator kondensatu grawitacyjny do kotłów o mocy do 75 kW	SA1	7613605
AQA Perla Black Stacja uzdatniania wody użytkowej 15 litrów	-	240029325

